



SERVOMOTORLU AYAR KLAPELERİ

Kullanma Kılavuzu

HAKKIMIZDA

BCS Enerji Mühendislik endüstriyel yakma sistemlerinde hizmet vermektedir. Kendi alanında dünya lideri olan IBS / AGROMATIC / MULLER markalarının Türkiye temsilciliğini yürütmektedir. Deneyimli kadrosuyla endüstriyel tesislerin yakma sistemleri için enerji tasarruflu çözümler sunmaktadır. Müşterilerinin sistemlerine uygun projelendirme, NFPA, EN ve TS – EN standartlarına uygun ekipmanlarının dizaynı, uzman ekibiyle devreye alma, 7/24 servis BCS Enerji Mühendislik' in en spesifik özelliklerindedir. Alevsiz, rejeneratif, yüksek hızlı, reküperatif ve oksijen (oxy) brülör ve yakma sistemleri konusunda Türkiye' nin öncü firması olma yolunda hızla ilerleyen firmamızın endüstriyel fırınlarda enerji tasarrufu için Ar-Ge çalışmaları devam etmektedir. Üretimini ve tedarikini yapmış olduğumuz enstrümanlar için stok ve yedek parça malzemeleri mevcuttur. İsteğiniz halinde malzeme temini yanı sıra; projelendirme, yerinde montaj, devreye alma ve eğitimler verilmektedir. Deneyimli personelimiz tarafından mevcut fırınlarınızın detaylı ölçüm ve raporlaması kalibrasyonlu cihazlarımız ile yapılmaktadır.

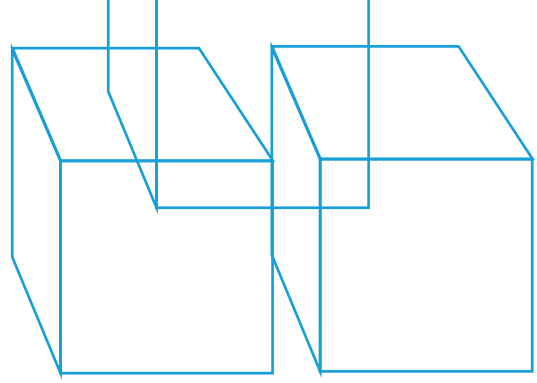

İÇİNDEKİLER

Özellikleri

02

Ölçüleri

03

Parçaları

05

Uygulama Alanları

05



SERVOMOTORLU AYAR KLAPELERİ

- Çap: DN80 – DN500
- Çalışma Sıcaklığı: 500 °C
- %98 Sızdırmazlık özelliği
- Yüksek Sıcaklık için özel üretim
- Özel imalat baca klapeleri



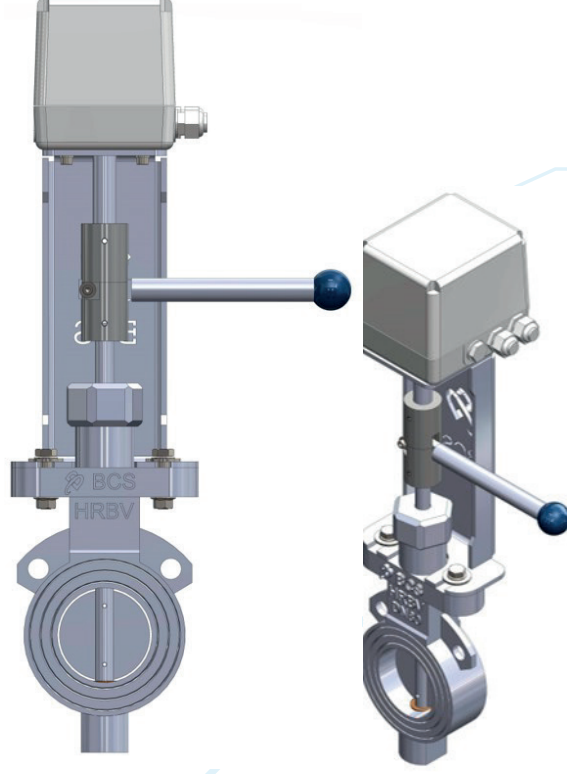

Üretilen klapeler alüminyum, demir-çelik, çimento gibi sektörler başta olmak üzere tüm endüstriyel tesislerde ve özel proseslerde, soğuk-sıcak şartlardaki tüm hava ve gaz hatlarında kullanıma uygundur. Her marka servo motor ile çalışabilen ayar klapelerinin iç flanşı ve orta milleri paslanmaz çelikten, ana gövdesi ise sfero döküm olarak imal edilmektedir. Ayar klapelerinin sızdırmazlıkları grafitli salmastralarla sağlanmaktadır. Üretilen klapelerin çalışması ve sızdırmazlıkları kontrol edildikten sonra müşteriye gönderilmektedir.

SERVOMOTORLI AYAR KLAPE ÖLÇÜLERİ

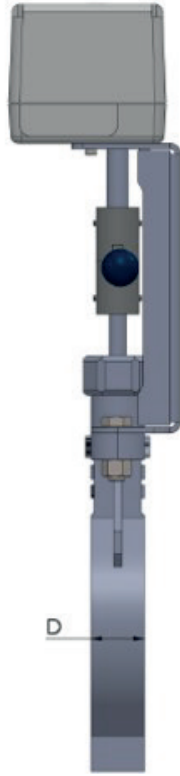
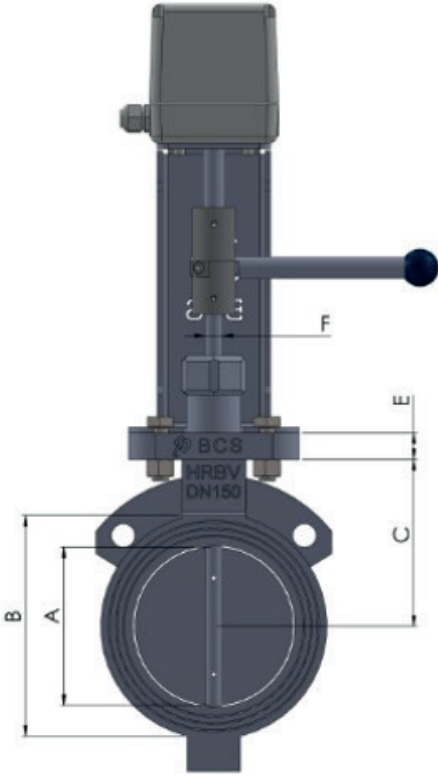

Kod	DN	A	B	C	D	E	F
BCS HRBV-O-80	DN80PN16	81	138	118	50	25	16
BCS HRBV-O-100	DN100PN16	101	158	126	50	25	16
BCS HRBV-O-125	DN125PN16	126	188	145	50	25	16
BCS HRBV-O-150	DN150PN16	152	212	156	50	25	16
BCS HRBV-O-200	DN200PN16	198	268	192	50	25	16
BCS HRBV-O-250	DN250PN16	248	320	221	50	25	20
BCS HRBV-O-300	DN300PN16	298	378	250	50	25	20
BCS HRBV-O-350	DN350PN16	337	438	275	50	25	20
BCS HRBV-O-400	DN400PN16	387	490	305	50	25	20
BCS HRBV-O-450	DN450PN16	438	550	331	50	25	20
BCS HRBV-O-500	DN500PN16	489	610	357	50	25	20

SERVOMOTORLU AYAR KLAPE PARÇALARI

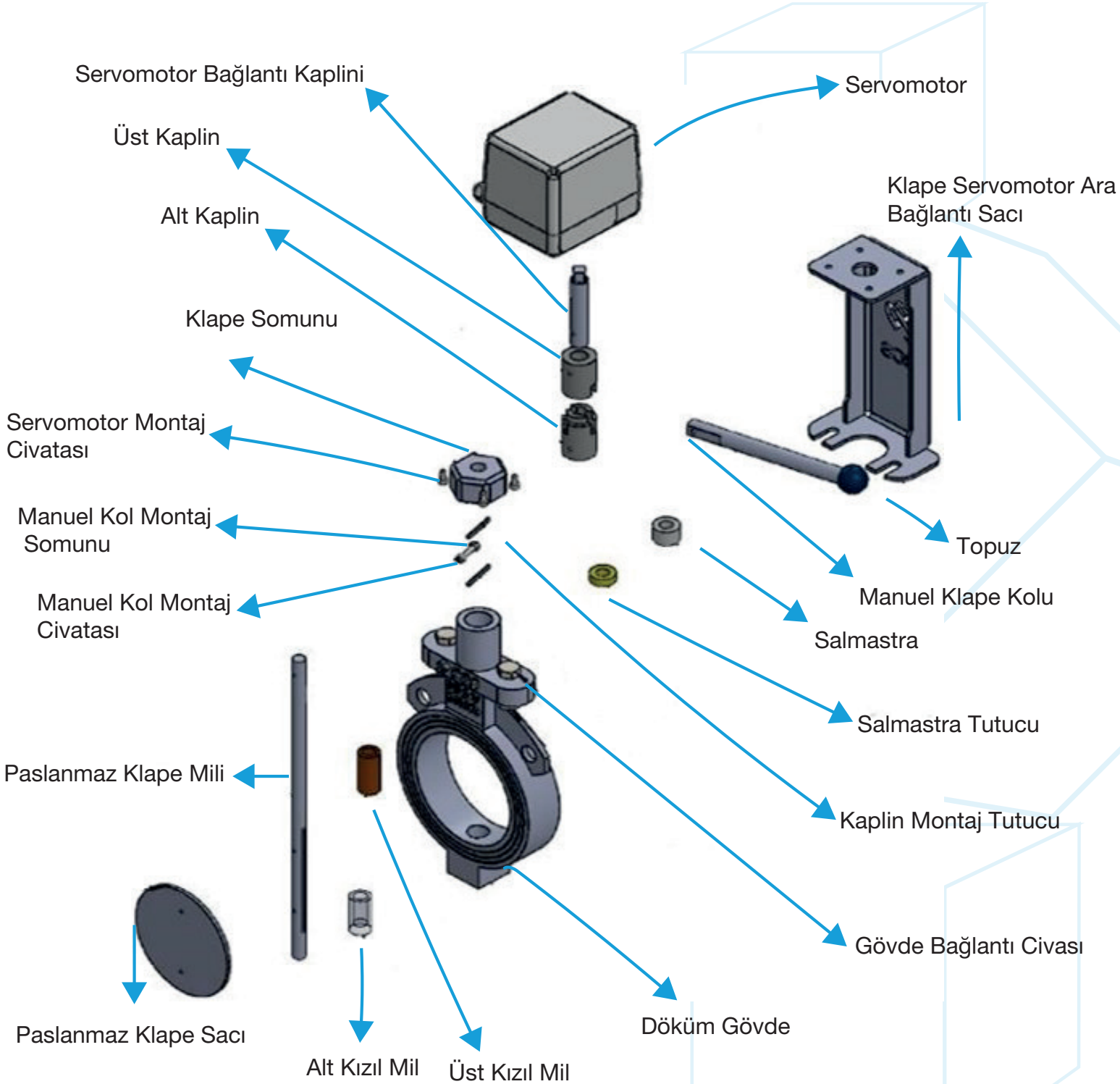

UYGULAMA ALANLARI



Alüminyum Fırınları



Demir Çelik Hadde Fırınları



Tav Fırınları



Fırın Baca Sistemleri



BCSMÜHENDİSLİK

YAKMA SİSTEMLERİNDE ÇÖZÜM ORTAĞINIZ

BCS Enerji Mühendislik ve Endüstriyel Ürünler San. Tic. Ltd. Şti.

Dudullu OSB. DES San. Sit. 115. Sok. No:13 Ümraniye/İSTANBUL

Telefon: +90(216) 415 09 00

Fax: +90(216) 415 62 19