



MANUEL AYAR KLAPELERİ

Kullanma Kılavuzu

HAKKIMIZDA

BCS Enerji Mühendislik endüstriyel yakma sistemlerinde hizmet vermektedir. Kendi alanında dünya lideri olan IBS / AGROMATIC / MULLER markalarının Türkiye temsilciliğini yürütmektedir. Deneyimli kadrosuyla endüstriyel tesislerin yakma sistemleri için enerji tasarruflu çözümler sunmaktadır. Müşterilerinin sistemlerine uygun projelendirme, NFPA, EN ve TS – EN standartlarına uygun ekipmanlarının dizaynı, uzman ekibiyle devreye alma, 7/24 servis BCS Enerji Mühendislik' in en spesifik özelliklerindedir. Alevsiz, rejeneratif, yüksek hızlı, reküperatif ve oksijen (oxy) brülör ve yakma sistemleri konusunda Türkiye' nin öncü firması olma yolunda hızla ilerleyen firmamızın endüstriyel fırınlarda enerji tasarrufu için Ar-Ge çalışmaları devam etmektedir. Üretimini ve tedarikini yapmış olduğumuz enstrümanlar için stok ve yedek parça malzemeleri mevcuttur. İsteğiniz halinde malzeme temini yanı sıra; projelendirme, yerinde montaj, devreye alma ve eğitimler verilmektedir. Deneyimli personelimiz tarafından mevcut fırınlarınızın detaylı ölçüm ve raporlaması kalibrasyonlu cihazlarımız ile yapılmaktadır.

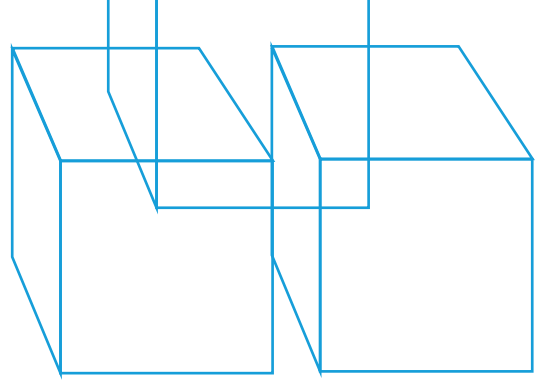

İÇİNDEKİLER

Özellikleri

02

Ölçüleri

03

Parçaları

04

Uygulama Alanları

05



MANUEL AYAR KLAPE



Çap: DN80 – DN500

Çalışma Sıcaklığı: 500 °C

%98 Sızdırmazlık özelliği

Yüksek Sıcaklık için özel üretim

Özel imalat baca klapeleri

MANUEL AYAR KLAPE GİRİŞ



Üretilen klapeler alüminyum, demir-çelik, çimento gibi sektörler başta olmak üzere tüm endüstriyel tesislerde ve özel proseslerde, soğuk-sıcak şartlardaki tüm hava ve gaz hatlarında kullanıma uygundur. Her marka servo motor ile çalışabilen ayar klapelerinin iç flanşı ve orta milleri paslanmaz çelikten, ana gövdesi ise sfero döküm olarak imal edilmektedir. Ayar klapelerinin sızdırmazlıkları grafitli salmastralarla sağlanmaktadır. Üretilen klapelerin çalışması ve sızdırmazlıkları kontrol edildikten sonra müşteriye gönderilmektedir.

MANUEL AYAR KLAPE ÖLÇÜLERİ

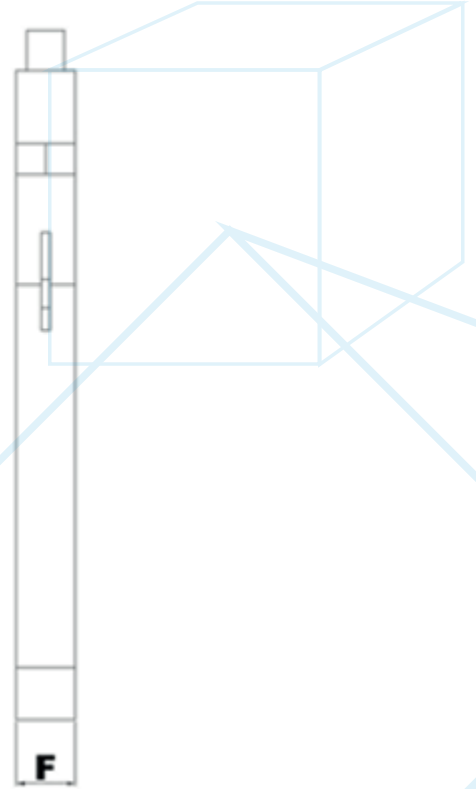
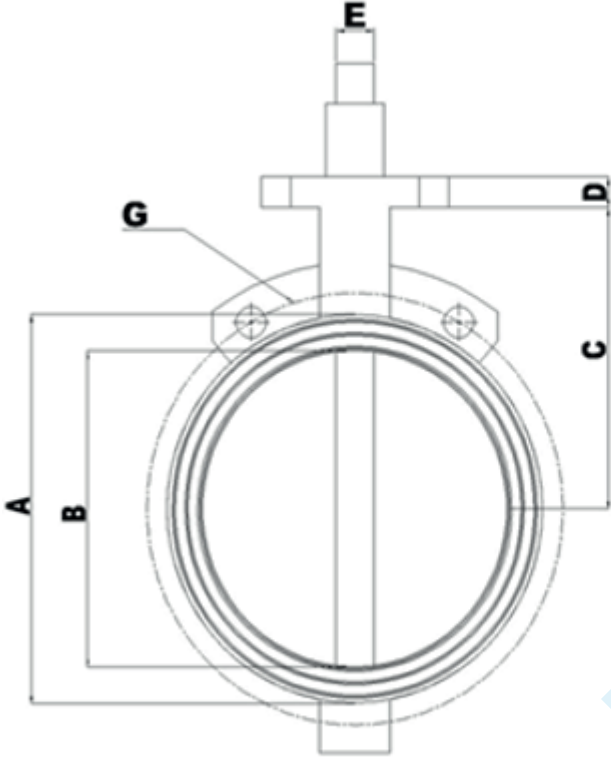

KOD	DN	A	B	C	D	E	F
BCS HRBV-M-80	DN80P16	138	126	118	50	25	16
BCS HRBV-M-100	DN100P16	158	148	126	50	25	16
BCS HRBV-M-125	DN125P16	188	179	145	50	25	16
BCS HRBV-M-150	DN150P16	212	201	156	50	25	16
BCS HRBV-M-200	DN200P16	268	257	192	50	25	16
BCS HRBV-M-250	DN250P16	320	315	221	50	25	18
BCS HRBV-M-300	DN300P16	378	370	250	50	25	18
BCS HRBV-M350	DN350P16	438	420	275	50	25	18
BCS HRBV-M-400	DN400P16	490	473	305	50	25	20
BCS HRBV-M-450	DN450P16	550	525	331	50	25	20
BCS HRBV-M-500	DN500P16	578	578	357	50	25	20

MANUEL AYAR KLAPE PARÇALARI

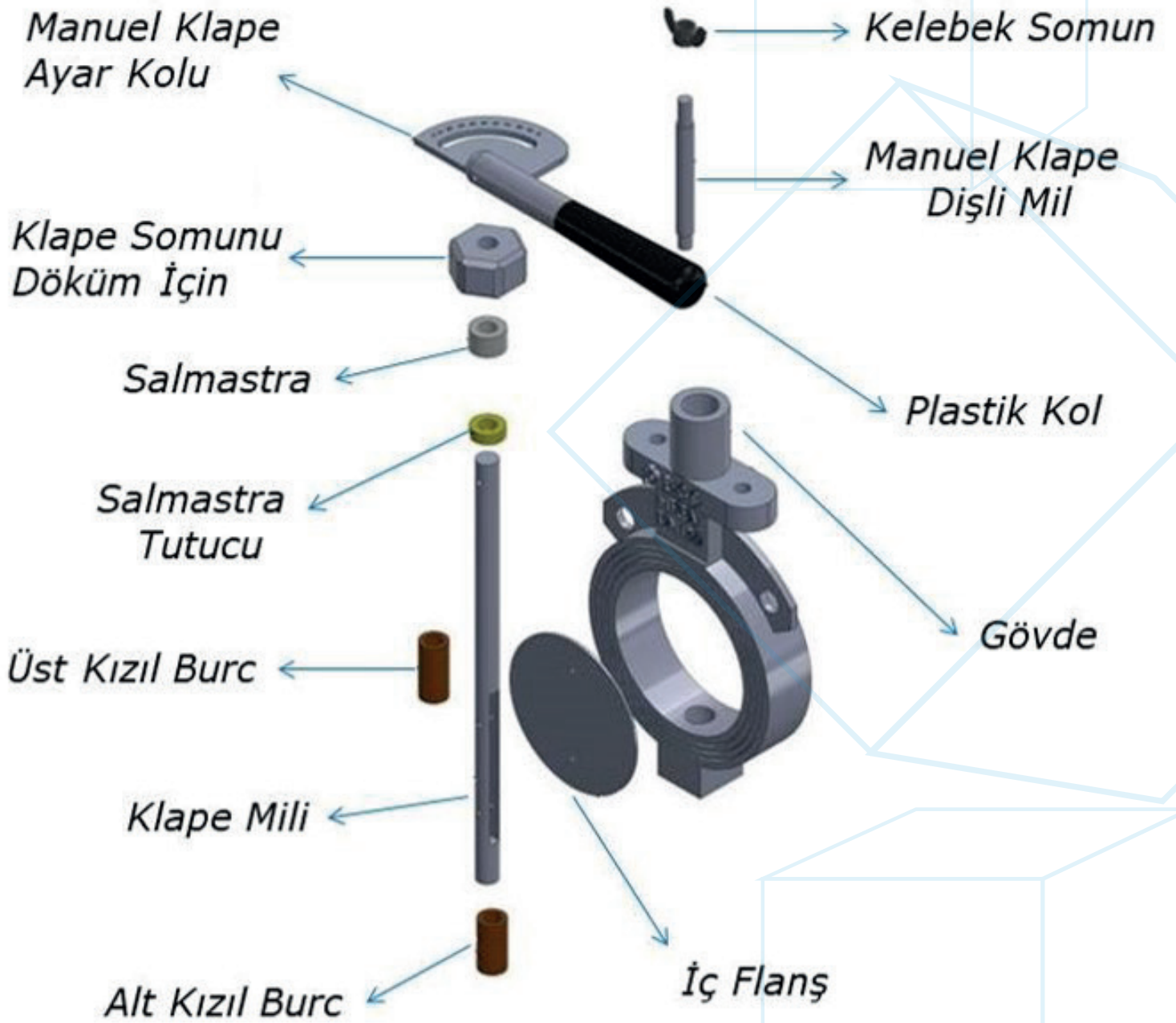

UYGULAMA ALANLARI



Alüminyum Fırınları



Demir Çelik Hadde Fırınları



Tav Fırınları



Fırın Baca Sistemleri



BCSMÜHENDİSLİK

YAKMA SİSTEMLERİNDE ÇÖZÜM ORTAĞINIZ

BCS Enerji Mühendislik ve Endüstriyel Ürünler San. Tic. Ltd. Şti.

Dudullu OSB. DES San. Sit. 115. Sok. No:13 Ümraniye/İSTANBUL

Telefon: +90(216) 415 09 00

Fax: +90(216) 415 62 19